

3.7 Structure de l'appareil

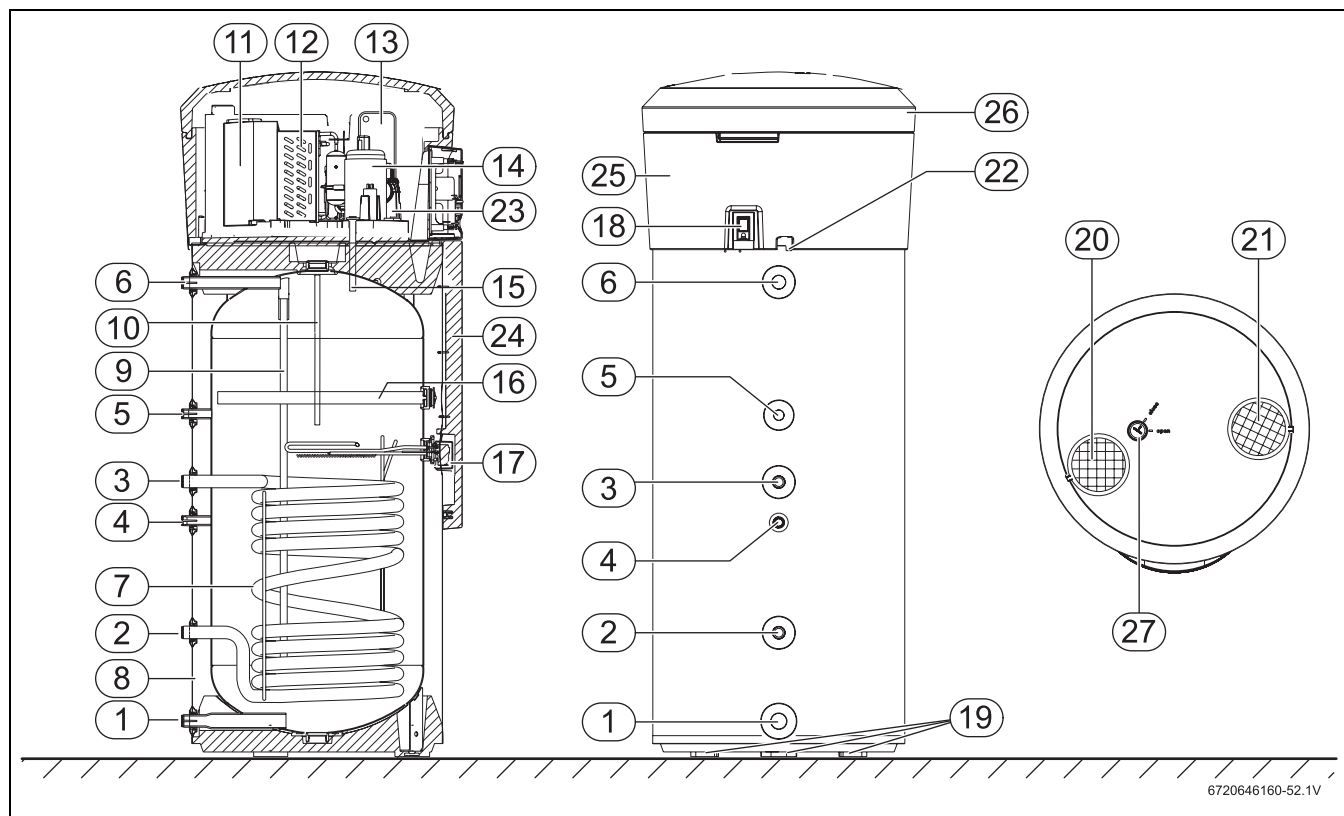

Fig. 3 Chauffe-eau thermodynamique

- [1] Entrée eau froide - G1"
- [2] Sortie échangeur thermique - G1"¹⁾
- [3] Entrée échangeur thermique - G1"¹⁾
- [4] Doigt de gant pour sonde de température (données pour le module de commande de l'installation solaire ou du chauffage)
- [5] Entrée bouclage - G¾ "
- [6] Sortie ECS G1"
- [7] Échangeur thermique¹⁾
- [8] Isolation thermique
- [9] Entrée eau froide dans le condenseur
- [10] Sortie eau froide du condenseur
- [11] Ventilateur à air
- [12] Évaporateur
- [13] Condenseur (échangeur thermique gaz/eau)
- [14] Compresseur
- [15] Doigt de gant pour sonde de température d'eau chaude sanitaire
- [16] Anode en magnésium
- [17] Élément chauffant électrique
- [18] Interrupteur Marche / Arrêt
- [19] Pieds réglables (3x)
- [20] Ouverture sortie d'air
- [21] Ouverture aspiration d'air
- [22] Sortie condensats
- [23] Pompe de bouclage
- [24] Habillage face avant
- [25] Anneau du boîtier
- [26] Couvercle du boîtier
- [27] Fixation couvercle du boîtier

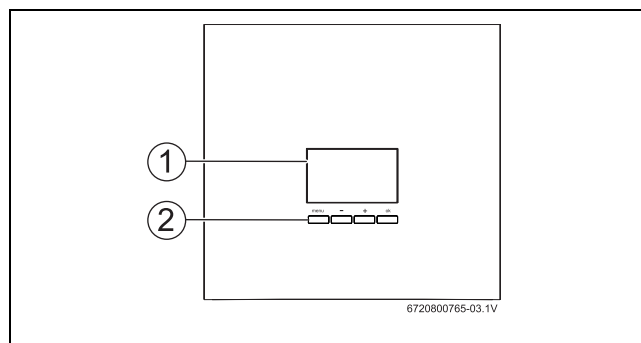

Fig. 4 Panneau de commande

- [1] Afficheur
- [2] Touches de réglage